

Power Mixer M-61

14/01/2021

General Information

Aplicaciones recomendadas

Para mezcla de baldes de Anti-abrasivos Devcon® como DFense Blok™, Wear Guard™, Combo Wear™, Backing Compound y otros.

Fácil de operar y mantener, para uso en ambientes industriales

Características del producto

Canasta rotatoria que permite la mezcla homogénea de resina y endurecedor

La paleta mezcladora permite raspar las paredes y el fondo del balde, para asegurar una mezcla completa

Paleta removible para una fácil limpieza

Motor con velocidad constante, interruptor y cable de 2.5 metros con conexión a tierra

Propiedades

Velocidad de Rotación: 30 RPM

Motor de 1 HP

Disponibile para 110 y 220 Volts

Instrucciones de mezclado

Instale el balde de resina en el canasto

Vierta todo el contenido del endurecedor

Encienda el equipo e introduzca la paleta mezcladora

Mueva hacia el centro la paleta mezcladora y retornela hacia la pared del balde. Asegúrese de raspar las paredes y el fondo del balde.

Después de 1.5 minutos, observe el color del producto, Si es homogéneo, está completada la mezcla. Si no, prosiga un minuto más.

Almacenamiento

Limpiar antes de guardar y almacenar en ambiente protegido de la intemperie.

Lista de Partes

Parte	N°	Descripción
AA	1	Anillo para balde
BB	4	Brazos de canasta
CC	1	Plato rotor
DD	2	Pata delantera
EE	1	Herraje de aluminio con nivelador
FFM	2	Pata trasera
A-2	1	Paleta de mezcla
HH	1	Bloqueador de paleta
JJ	1	Motorreductor
KK	1	Soporte
LL1	1	Soporte de paleta
Q-1	1	Balde
NN	1	Eje
PP	2	Ruedas
RR	2	Soporte de cable
SS	1	Manilla

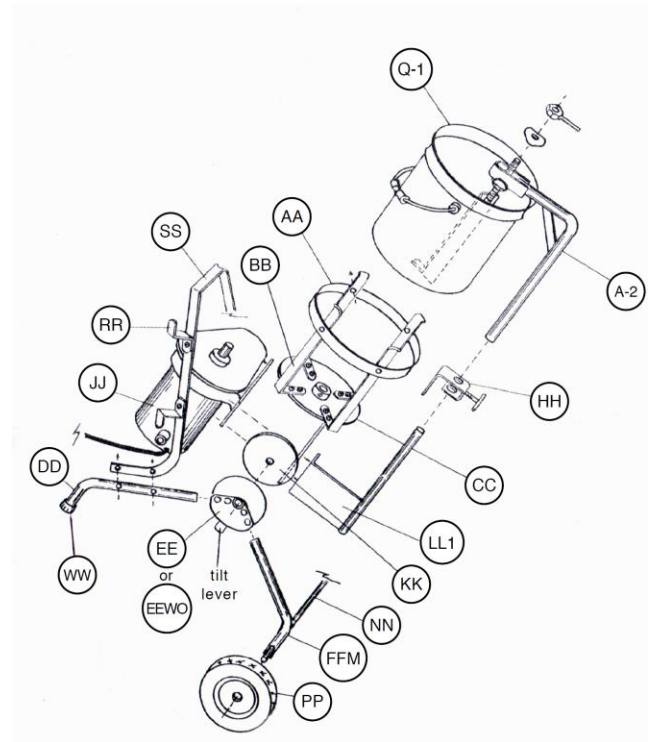

Precaución

SOLO PARA USO INDUSTRIAL

Garantía

Devcon reemplazará cualquier material con defectos de fabricación. Debido a que el almacenamiento, manejo y aplicación de este material está fuera de nuestro control, no podemos aceptar responsabilidad por los resultados obtenidos.

Limitación de Responsabilidad

Toda la información contenida en esta Hoja de Datos Técnicos está basada en ensayos de laboratorio y no debe ser considerada con propósitos de diseño. ITW Devcon® no asume responsabilidad ni garantía de ningún tipo respecto de estos datos.

Información para pedidos

Stock #11301 Power Mixer; #11302 Paleta Mezcladora (repuesto).